

گیره های قدرتی نیوماتیک

- با تبدیل حرکت خطی سیلندر و بازوها به حرکت دورانی، گشتاور نیرو ایجاد می شود.
- این نوع گیره ها غالباً در صنایع خودروسازی (جیگ و فیکسچر) بکار گرفته می شوند.
- مجهز به پیچ تنظیم زاویه بازو از زیر سیلندر
- امکان نصب سنسور الکتریکی برای تعیین وضعیت باز یا بسته بودن گیره
- مجهز به قفل مکانیکی (ایمنی در قطع هوای فشرده) در زمان بسته بودن اهرم گیره و دکمه باز کننده قفل
- طریقه نصب از چهار جهت بدنه اصلی به پایه نصبی

سریال PPCC

Pneumatic Power Clamps

- By converting of cylinder & arms linear movement to rotational movement, torque & power is created.
- This type of clamps are often used in automotive industry (jig & fixture).
- Equipped with arm angle adjustable screw, from cylinder bottom.
- Possibility to install electrical sensor for determining of clamp open or closed position.
- Equipped with mechanical locker (safety in compressed air cutting) when clamp lever is closed and unlock button.
- How to install from the four main body directions to install mounting.

Technical Data

اطلاعات فنی

Piston Size:	Ø40-Ø50-Ø63 mm	قطر پیستون:
Max. Working Pressure:	8 kgf/cm ²	حداکثر فشار کاری:
Working Temperature Range:	-10°C ~ +60°C	حد دمای کاری:
The Angle of Arm Rotation Range:	45 ~ 135°	حد زاویه چرخش بازو:

How to Order

طریقه سفارش

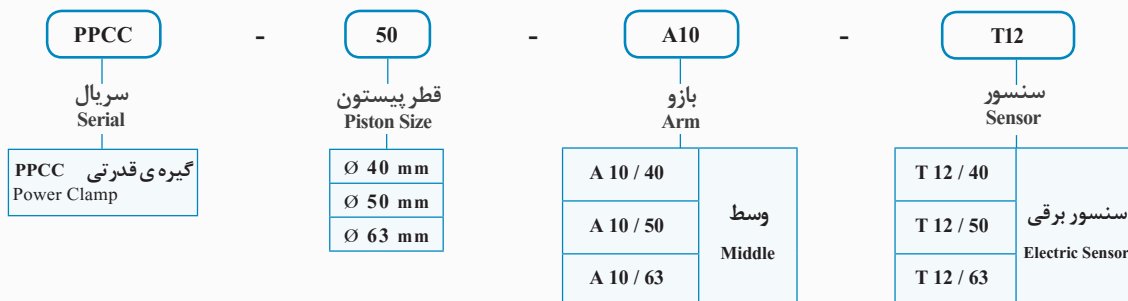

مثال: گیره ی قدرتی با قطر 50mm و نوع بازوی وسط، همراه با سنسور برقی و زاویه عملکرد 45 تا 135 درجه

Example: Power clamp with 50mm and type of middle arm with electric sensor & angle function 45 to 135 degree

PPCC - 50 - A10/50 - T12/50 - 45° ~ 135°

*Note: All clamp cylinders, are presented without sensor and arm.

*توجه: کلیه سیلندرها ی گیره ای، بدون سنسور و بازو ارائه می شوند.

External Dimensions

PPCC 40 مدل Model

ابعاد ظاهری

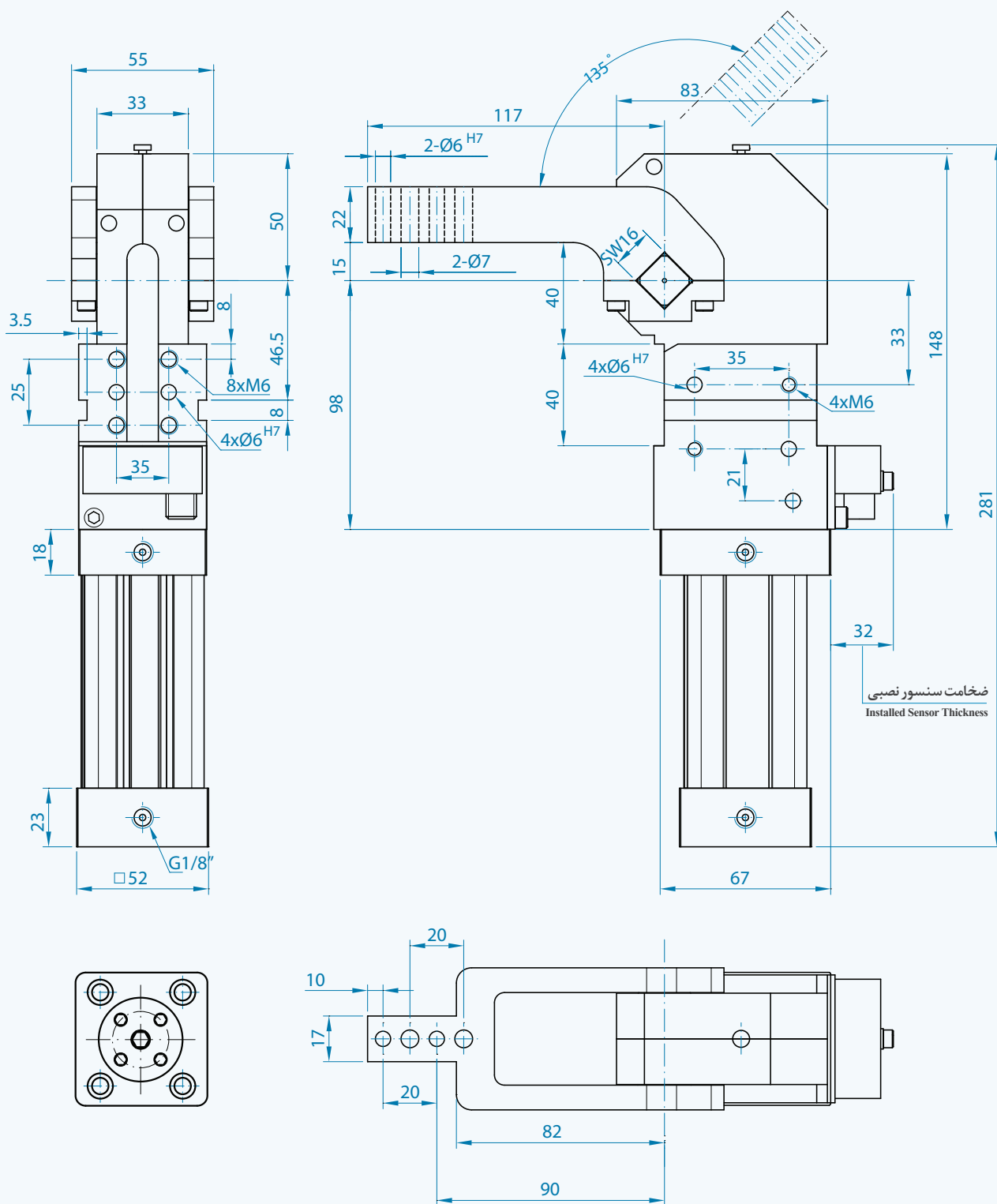

External Dimensions

PPCC 50 & 63 مدل Model

ابعاد ظاهری

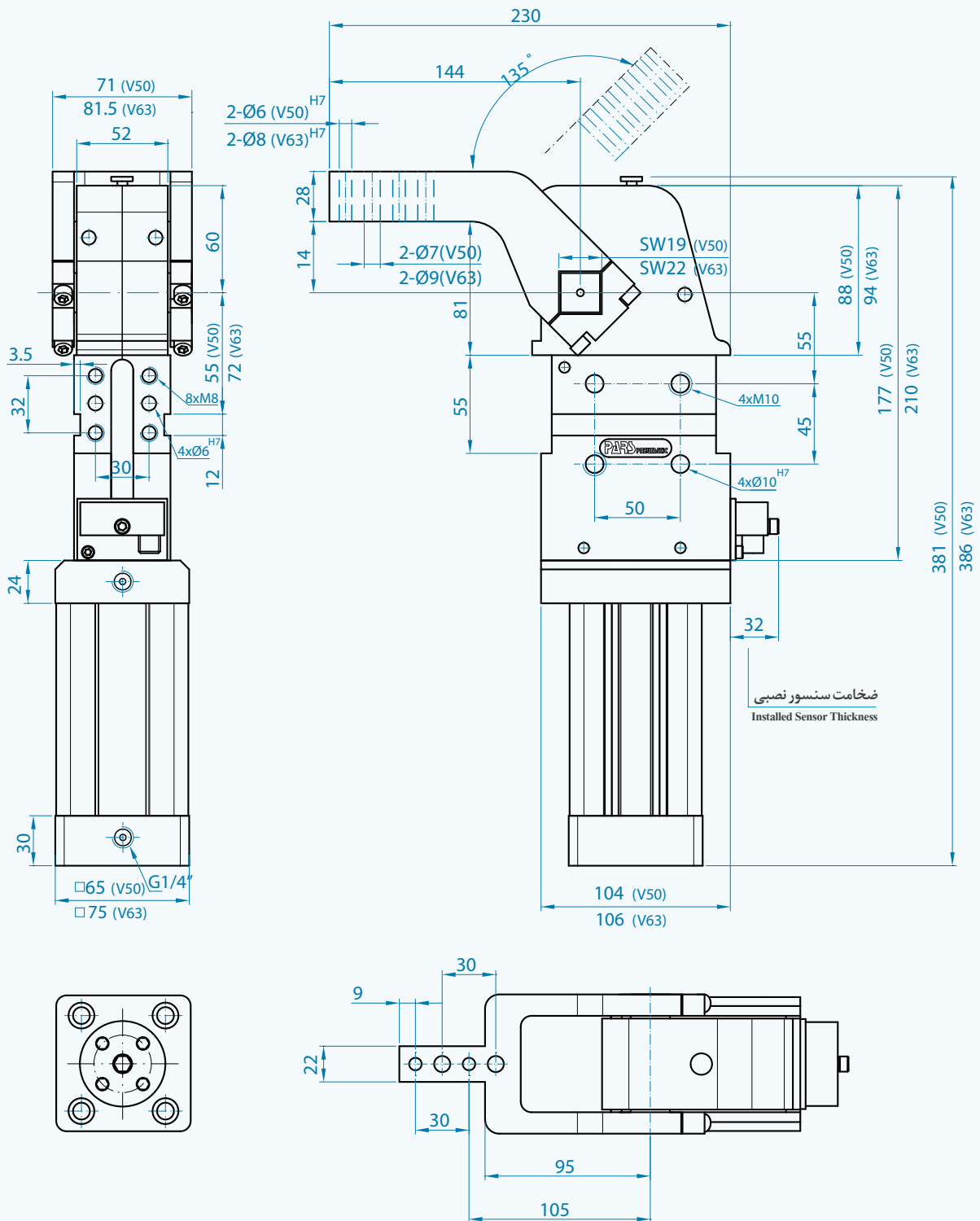

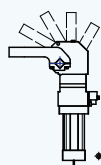

✓ گیره های قدرتی نیوماتیک با لوله بیضی

- با تبدیل حرکت خطی سیلندر و بازوها به حرکت دورانی، گشتاور نیرو ایجاد می شود.
- این نوع گیره ها غالباً در صنایع خودروسازی (جیگ و فیکسچر) بکار گرفته می شوند.
- مجهز به پیچ تنظیم زاویه بازو از زیر سیلندر
- امکان نصب سنسور الکتریکی برای تعیین وضعیت باز یا بسته بودن گیره
- مجهز به قفل مکانیکی (ایمنی در قطع هوای فشرده) در زمان بسته بودن اهرم گیره و دکمه باز کننده قفل
- طریقه نصب از چهار جهت بدنه اصلی به پایه نصبی

سریال POCC

✓ Pneumatic Power Clamps with Oval Barrel

- By converting of cylinder & arms linear movement to rotational movement, torque power is created.
- This type of clamps are often used in automotive industry (jig & fixture).
- Equipped with arm angle adjustable screw, from cylinder bottom.
- Possibility to install electrical sensor for determining of clamp open or closed position.
- Equipped with mechanical locker (safety in compressed air cutting) when clamp lever is closed and unlock button.
- How to install from the four main body directions to install mounting.

Technical Data

✓ اطلاعات فنی

Piston Size:	Ø50-Ø63 mm	قطر پیستون:
Max. Working Pressure:	8 kgf/cm ²	حداکثر فشار کاری:
Working Temperature Range:	-10°C ~ +60°C	حد دمای کاری:
The Angle of Arm Rotation Range:	45 ~ 135°	حد زاویه چرخش بازو:

How to Order

✓ طریقه سفارش

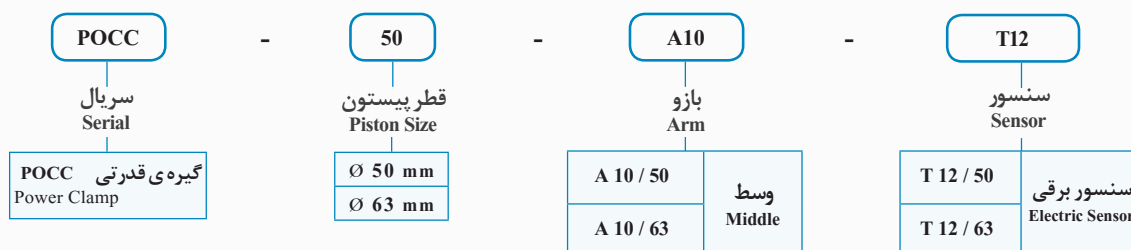

✓ مثال: گیره ی قدرتی با قطر 50mm و نوع بازوی وسط، همراه با سنسور برقی و زاویه عملکرد 45 تا 135 درجه

✓ Example: Power clamp with Ø50mm and type of middle arm with electric sensor & angle function 45 to 135 degree

POCC - 50 - A10/50 - T12/50 - 45° ~ 135°

External Dimensions

POCC 50 & 63 مدل Model

ابعاد ظاهری

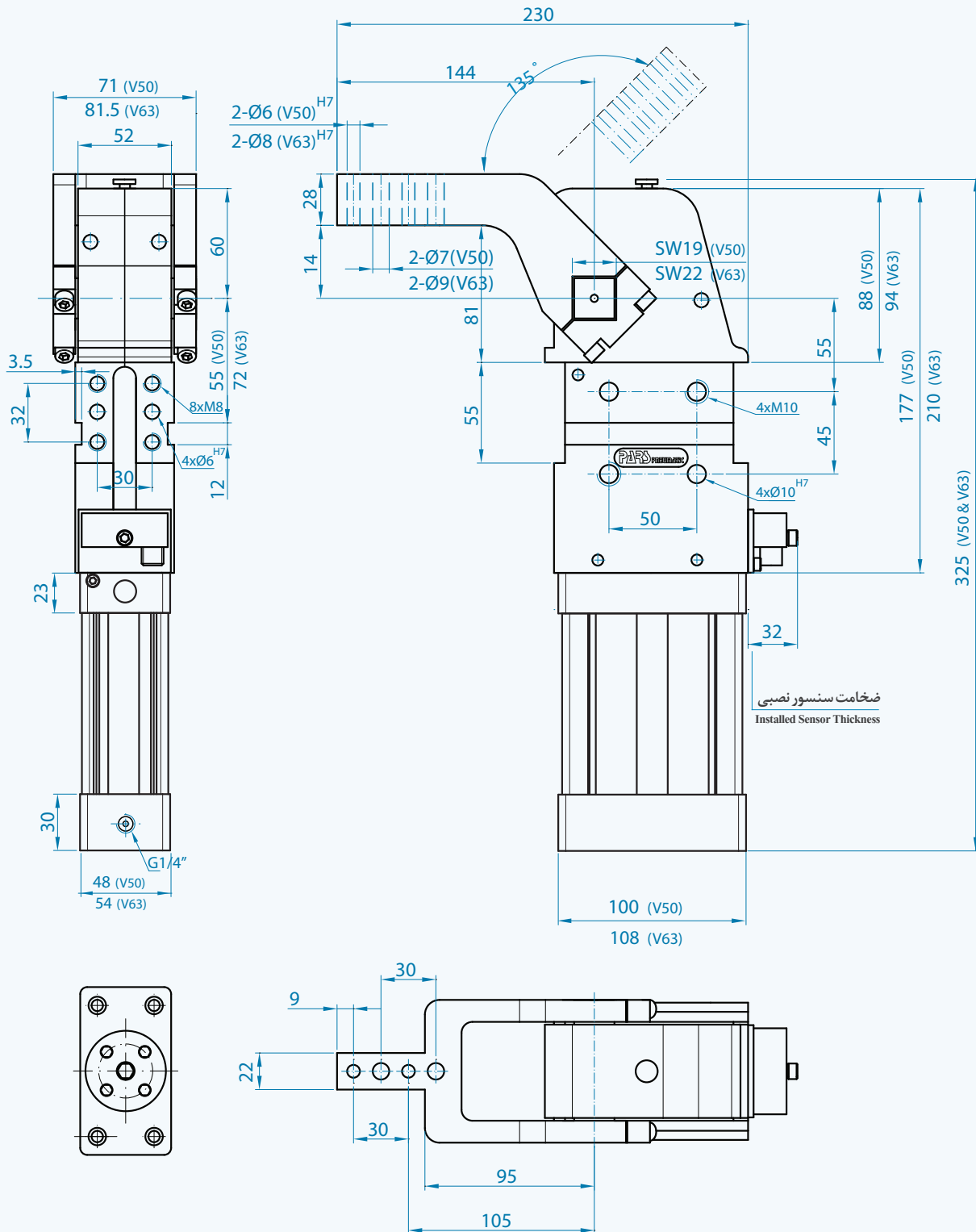

✓ Max. torque based on cylinder bore size

✓ حداکثر گشتاور بر اساس قطر سیلندر

قطر سیلندر Bore size (mm)	حداکثر گشتاور توصیه شده بر اساس وزن Recommended max. torque by weight
40	1.5 Nm
50	3.0 Nm
63	4.0 Nm

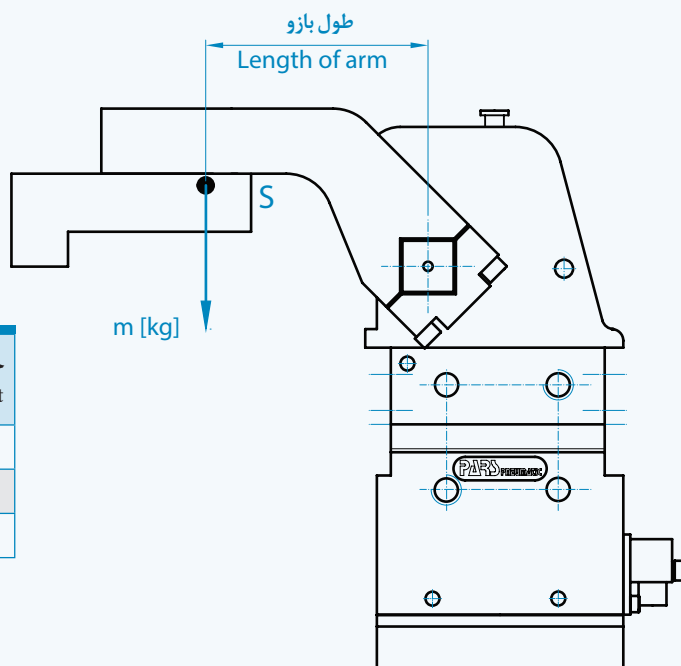

✓ Arm length table based on arm & clamp bore size

✓ جدول نیرو بر اساس بازو و قطر گیره

Air pressure calculating base: 5 bars

مبنای محاسبه فشار هوا: ۵ بار

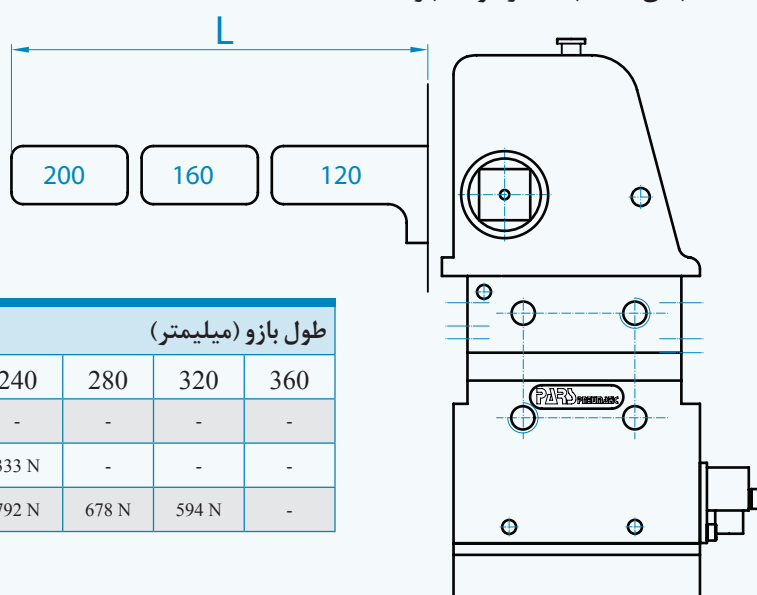

Arm Length (mm)		طول بازو (میلیمتر)						
قطر سیلندر Bore Size (mm)	Type	120	160	200	240	280	320	360
V 40		500 N	375 N	300 N	-	-	-	-
V 50		667 N	500 N	400 N	333 N	-	-	-
V 63		1220 N	1060 N	920 N	792 N	678 N	594 N	-



گیره های ناخنی

- کلمپ ناخنی محور ثابت با قلاب محکم کننده جهت متمرکز کردن و بستن در دو دهانه قطعه کاری استفاده می شود.
- ناخنی محور طبق مشخصات ابعادی ۲۰ میلیمتر با مکانیزم قفل کن ساخته شده است.
- مجموعه کلمپ در محفظه آلومینیومی با پایه نصبی در دو طرف گیره طراحی شده است.
- قطر سیلندر ۶۳ میلیمتر است.
- قابلیت نصب سنسور جهت وضعیت باز و بسته گیره

سریال PUCG Serial

Pin Clamps

- Fixed locating pin clamp with tightening hook is used to centralize and close two work pieces.
- Locating pin is made according to a 20 mm dimension with locking mechanism.
- The clamping set is designed in an aluminium housing with mounting bracket on both sides of the clamp.
- Cylinder diameter is 63 mm.
- Possibility to install sensor for clamp open and closed position.

Technical Data		اطلاعات فنی
Piston Size:	Ø 63 mm	قطر پیستون:
Max. Working Pressure:	8 kgf/cm ²	حداکثر فشار کاری:
Working Temperature Range:	-10°C ~ +60°C	حد دمای کاری:
Length of Pin Arm:	20 mm	طول بازوی ناخنی:

How to Order

طریقه سفارش



Example: Pin clamp with Ø63mm and electric sensor

مثال: گیره ی ناخنی قطر 63mm، همراه با سنسور برقی

PUCG - 63 - T12/63

External Dimensions

PUCC63 مدل Model

ابعاد ظاهری

